

Läggningsinstruktion Nedlimning av Woodura Planks 3.0



Installationsinstruktion för nedlimning av härdat trägolv med mekanisk fog

Läs noga igenom hela läggningsinstruktionen innan du lägger golvet.

Att limma ner golv kräver större kunskap om både förutsättningar och själva läggningsförloppet. Det gör att vi rekommenderar att det görs av en fackman.

Förberedelser

Förvara bräderna i sina skyddande förpackningar tills de ska användas. Temperaturen i rummet och bräderna skall vara minst 18° C. Tänk på att sprida ut buntarna så att de hinner anta omgivande lufts temperatur.

Var noga med att avsyna varje bräda innan läggning. Om du anlitar en fackman skall även denne läsa hela läggningsanvisningen innan läggning påbörjas. Bjelin tar inget ansvar för uppenbara fel eller förluster som kunde konstaterats innan läggningen.

Vid nedlimning mot betongunderlag måste ytan vara av sådan fasthet att den klarar ett ritsprov utan att betongen lossnar i flagor. Detta gäller även vid flytspacklade golvytor. Om svag gjuthud finns kvar skall den slipas eller fräsas bort.

Ytdraghållfastheten på betong och golvavjämning skall vara minst 1,5 MPa, enligt EN 17668. Limmängden skall vara minst 1250 g/m².

Nedlimning kan ske mot t.ex. betong, avjämningsmassa, golvspånskivor eller plywood.

Före nedlimning på betongunderlag skall fuktmätning göras av fuktkontrollant. RF får högst vara 85% vid vct 0,4 respektive 0,6 samt ett inneklimat enligt EN 15026 (medelstor fuktbelastning) och RF Luft max 60%. Vid mätning av CM får den högst vara 2,5 utan golvvärme och 1,8 vid golvvärme, enligt DIN 18560. Om fukt mängden är högre skall alltid en fuktspärr användas. Vid läggning på golvvärme och på platta på mark är det obligatoriskt med fuktspärr.

Normal- & självtorkande avjämningsmassor skall fuktmätas och får ej överstiga 65% RF vid hellimning av trägolvet. Om risk föreligger att RF överstiger 65 % skall fuktspärr användas på avjämningsmassan. Notera att i dessa fall måste tillverkaren av avjämningsmassan godkänna att fuktspärr appliceras på avjämningsmassan. Golvet skall hellimmas mot underlaget med parkettlim av SMP-typ. Vi rekommenderar Uzin MK 200 eller MK 250 samt Pallman P5 eller P6.

Öppna 2–3 paket för att se ev. olika nyanser i färg och design och blanda gärna. Detta hjälper dig att få en bild av variationen innan läggning.

- Undergolvet skall vara torrt, plant, fast och rent.
- Härdat trägolv kan limmas på golvvärme och ett eventuellt golvvärmesystem skall ge en effektiv och jämn värmefördelning över golvet. Golvet yttemperatur får aldrig överstiga 27°C (80°F) (gäller även vid rör till värmeradiatorer och under ev. mattor etc). Vid golvvärme är det obligatoriskt med fuktspärr.
- Kontrollera undergolvet planhet vid 2 m mätlängd och vid 0,25 m mätlängd. Är ojämnheter större än ± 3 mm vid 2 m mätlängd eller större än ± 1,2 mm, vid 0,25 m mätlängd, måste de först utjämnas. Även ± 2 mm vid 1 m mätlängd godkänns.
- Rummets luftfuktighet skall ej överstiga 60% RF. Om RF understiger 30% ökar risken för konkavitet och springor mellan bräderna. Vid låg RF i luften kan man med hjälp av en luftfuktare tillföra fukt.
- Observera att, på undergolv som är av typ nygjutna bjälklag, lättbetongbjälklag, betonggolv direkt på mark, kryprumsgrund, på bjälklag över varma eller fuktiga lokaler (t.ex. pannrum eller tvättstuga) eller golvvärmesystem är det obligatoriskt med fuktskydd. Vi rekommenderar Uzin PE 414 Biturbo, Uzin PE 460 eller Uzin Hydroblock System eller Pallman P104 vid krav på fuktskydd. Följ tillverkarens anvisningar vid användande av dessa produkter.
- Undergolvet skall vara väl rengjort. I de flesta fall innebär det att undergolvet skall dammsugas.
- Vid nominellt krav på stegljudsdämpning kontakta ljudexpert.
- Är RF i underlaget över 85 % skall ett fuktskydd appliceras. Vi rekommenderar Uzin PE 414 Biturbo, Uzin PE 460 eller Uzin Hydroblock system. Även Pallman P104 kan användas. Följ tillverkarens anvisning för applicering.
- Bräderna kan läggas åt det håll som passar bäst. Golvet rör sig med varierande luftfuktighet och skall därför vanligtvis ha en rörelsefog på minst 5 mm mot fasta föremål för en enkel och smidig läggning. Rum upp till 25 m breda och 25 meter långa kan läggas i en sammanhängande yta. Om golvet är större skall du dela det.

Läggning

Beräkna först hur många bräder det går åt på bredden av ditt rum. Om sista brädraden blir smalare än 40 mm bör även den första raden sågas så att start och avslutningsbrädan får samma bredd. Det ger en snyggare installation. Tänk på

att det är enklast att börja vid den långvägg som har flest dörrar. Om det finns dörrar på kortsidan så börja raden där. Bräderna kan läggas både från vänster och från höger men även baklänges. Kapa då bort låslisten så att en traditionellt notspår bildas.

När 2 brädor har lagts är det fördelaktigt att låta limmet härda så går fortsättningen lättare. Täck mellanrummet

mellan väggen och golvet med en golv- eller täcklist. En avslutningslist eller nivålist används för att foga samman trägolv och andra golvmaterial.

Om du träffar på en skadad bräda, sortera undan den. Den kanske blir över eller kan användas vid avslutningen. Naturligtvis får du byta ut den där du köpt den. Golvläggaren är ansvarig för att brädor med synliga fel inte läggs in.

Skyddstäckning

Grundregeln är att trägolvet ska läggas sist i bygget för att undvika skador. Om ytterligare arbete ska göras i det rum där golvet har lagts, skall golvet skyddstäckas med ett material som släpper igenom fukt (t.ex. papp). Kontrollera även att det inte missfärgar golvet eller lämnar rester av t.ex. vax.

Tejpa inte mot trägolvet utan endast mot skyddstäckningen. Många tejper fäster så hårt mot golvytan att ytbehandlingen släpper när tejpens avlägsnas. Ju längre tejpens får sitta, desto större är risken att den fäster hårdare mot ytbehandlingen.

Torka omedelbart bort lim som kommit på ytan.



Instruktioner

1

Börja med att plocka bort/såga av dörrfoder/karmar så att golvet kan skjutas inunder vilket ger ett snyggt och proffsigt resultat. Enklast är att använda ett multiverktyg eller en fogsvars. Använd en uppochnervänd bräda med ett underlägg som mall så får du rätt höjd.

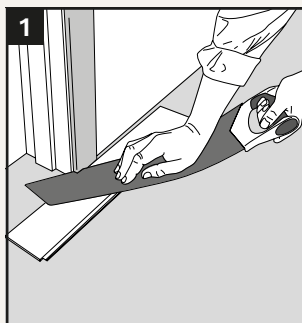

2

Kapa till bräder för 2 rader. Om första brädraden behöver sågas för att anpassas till en krokig vägg gör du det nu. Ta isär bräderna om du har torrlagt dem. Var försiktig när du tar isär brädorna så att du inte skadar fogen.

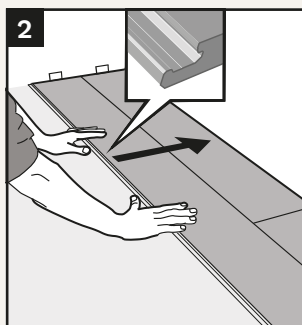

3

Börja i ett vänsterhörn och lägg den första brädans underläpp ut mot rummet på både lång- och kortsida. Nästa bräda placeras med kortändan mot den första brädans kortända. Tryck ner kortändan så att den klickar i och fastnar. Fortsätt på samma sätt längs hela den första raden.

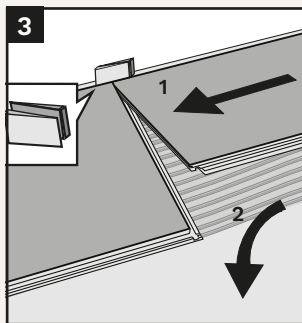

4

Kapa den sista brädan i den första raden till rätt längd. Glöm inte rörelsefogen runt om golvet.

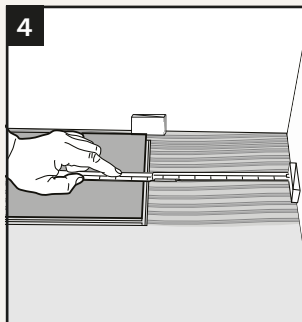

5

Börja nästa rad med den bit som blev över från den förra raden. För en snygg installation bör brädernas ändskarvar förskjutas med minst 400 mm vid brädor som är längre än 1500 mm. Vid bräder kortare än 1500 mm bör förskjutningen vara minst 300 mm. Att förskjuta skarvarna så här ger ett snyggare intryck men är vid nedlimning inte nödvändig.

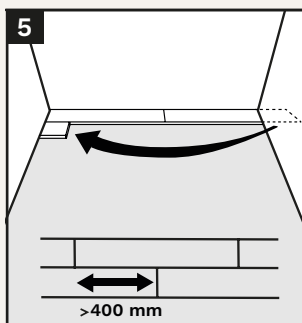

6

Tryck den nya brädans långsida i den redan lagda brädan så att fogen blir tät. Tryck därefter lätt på brädan nedåt samtidigt som du knackar lätt med handen så faller brädan lätt på plats. Var försiktig när du knackar ihop dem så inte något skadas. Se till att du inte har skräp t.ex. sågspån i fogen, då detta kan hindra eller skada brädan om den tvingas ihop.

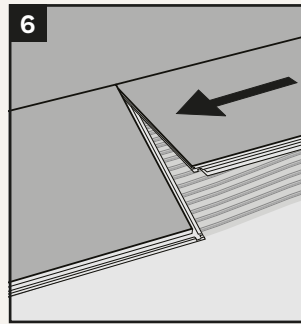

7

Slå en linje med ett snörslå motsvarande 2 brädrader ut i rummet. Detta blir din guidelinje när du ska lägga limmet.

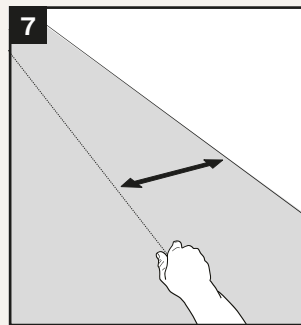

8

Sprid ut 1 liter per m² med en grovtandad limspridare. Var noga med att hålla spridaren i rätt vinkel så att den ger rätt mängd. Gå inte utanför den guidelinje du gjort. Sprid så mycket lim som du hinner lägga brädror på inom 10–15 min. Var noga med att lägga ner bräderna i vått lim innan skinn hinner bildas.

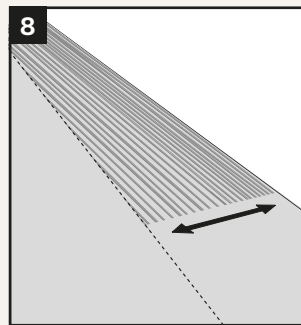

9

Lägg de 2 första brädraderna. Var noga med att dessa rader hamnar med rätt avstånd till väggarna runt om innan limmet härdar. Vänta gärna några timmar så att brädorna hinner sätta sig i limmet innan du fortsätter.

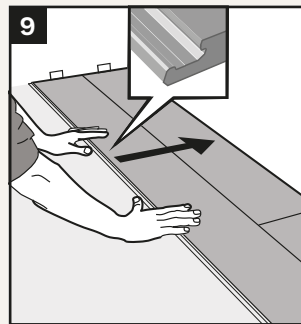

10

Den sista raden: Mät ur den exakta bredden på den sista raden. Gör så här: Lägg den sista brädan ovanpå den näst sista brädraden med 7 mm förskjutning mot väggen. Markera sågsnittet med hjälp av en brädbit utan underläpp. Lägg den sågade brädan. Ibland kan man vara tvungen att försiktigt ta hjälp av ett klackjärn eller kofot för att få ner den sista brädraden.

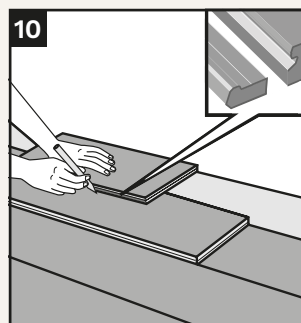

11

För rör borras hål i brädan som är minst 10 mm större än röret. Såga som bilden visar och limma fast den utsågade biten. Täck hålen med rörmanschetter.

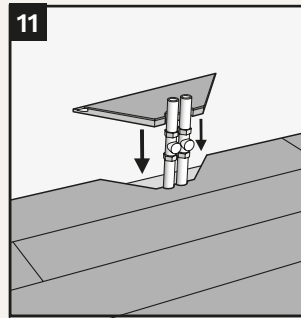

12

Om du inte kommer åt att vinkla in brädan under t.ex. dörrfoder eller karmar gör du så här: Skär/hyvla bort låsningen med ett stämjärn eller handhyvel. Det gör att du kan skjuta in brädan i fogen. Använd kilar för att pressa fast brädan medan limmet torkar.

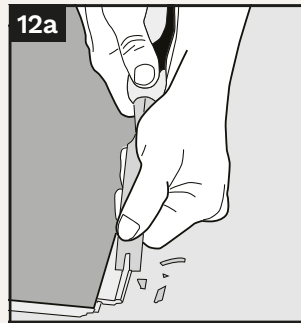

13

Om du är tvungen att lägga brädan baklänges sågar du bort så mycket av underläppen på brädan den blir ett notspår.

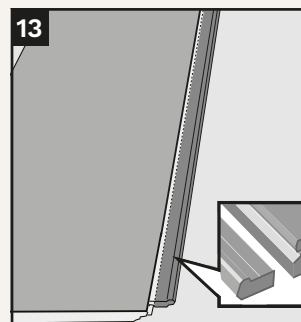

Läggning baklänges

1

När du lägger baklänges så lägger du från vänster till höger. Såga bort så mycket av underläppen på brädan så att den bildar ett notspår.

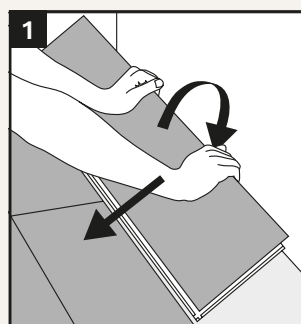

2

Vinkla in nästa bräda under den lagda raden och skjut dem mot kortsidan på den intilliggande brädan och lägg ner. Tryck försiktigt ner brädans kortände till du hör ett klick vilket betyder att den har låst.



Underhåll & skötsel av våra golv

Bjelin trägolv är enkla att sköta. Daglig skötsel görs enklast genom dammsugning och någon gång då och då fukttorka det med en väl urvriden trasa. Tänk på att inte fukttorka för ofta eftersom trä är känsligt mot vatten. När du fukttorkar golvet ska det vara torrt inom 2–3 minuter, då vet du att du har använt rätt mängd vatten.

Om du använder för mycket vatten så kan golvet skadas.

Om du råkar spilla så sätter det inga spår på ditt golv om du bara torkar upp det direkt.

Lägg en avtorkningsmatta utanför och innanför ytterdörren så slipper du få in en massa smuts och grus som annars sliter

hårt på dina golv. Var därför noga med att inte få in det på ditt Bjelingsgolv så kommer det att hålla många år framöver.

Att sätta mjuka ”tassar” på möblerna är att rekommendera, då undviker du onödiga märken och repor i golvet.

Om du får en fläck på golvet, se tabell nedan.

Var försiktig med starka fläckborttagningsmedel. Om för stor mängd används och gnidning/gnuggning görs för hårt kan det påverka lacken eller oljan på ditt golv.

För en mer utförlig underhållsinstruktion se bjelin.com.

Fabrikslackerade ytor

FLÄCKAR AV	AVLÄGSNAS MED
Asfalt, gummi, olja, skokräm, sot och intorkade rester av choklad eller fett	Bjelin Ecoline Magic Cleaner eller Bona Kemi Deep Cleaner utspätt i vatten, rengöringssprit, tvättbensin eller liknade
Färgkriter, läppstift, tusch	Rengöringssprit utspädd 50/50 med vatten
Stearin, tuggummi	Kylspraya eller lägg på en påse med iskuber på fläcken, skrapa sedan försiktigt
Blod	Kallt vatten

Fabriksolja ytor

FLÄCKAR AV	AVLÄGSNAS MED
Asfalt, gummi, olja, skokräm, sot och intorkade rester av choklad eller fett	Bjelin Ecoline Magic Cleaner eller Bona Kemi Deep Cleaner utspätt i vatten, rengöringssprit, tvättbensin eller liknade
Färgkriter, läppstift, tusch	Rengöringssprit utspädd 50/50 med vatten
Stearin, tuggummi	Kylspraya eller lägg på en påse med iskuber på fläcken, skrapa sedan försiktigt
Blod	Kallt vatten

Oljade ytor är känsliga för starka rengöringsmedel och kraftig rengöring. Efter fläckrengöring av den oljade kan ytan behövas touch-up-oljas.

Mer information gällande underhåll, skötsel & reparation se vår hemsida www.bjelin.se



Checklista:

- ✓ Ta bort alla golvsocklar
- ✓ Ta bort eller såga av dörrfoder och karmar
- ✓ Lämna rätt rörelsefog mellan golv och alla fasta föremål t.ex. väggar, trösklar, pelare eller rör
- ✓ Golvet skall alltid läggas i rummets längdriktning. Om rummet är nästan kvadratisk så kan du så klart välja lägningsriktning.
- ✓ **Tips:** Torrlägg dom första två raderna så att du kan bekanta dig med lägningsproceduren.



Verktyg och utrustning du behöver:

- ✓ Snörslå
- ✓ Vinkelhake
- ✓ Skyddsglasögon och godkänd skyddsmask
- ✓ Ändamålsenlig limskrapa
- ✓ Golvlim
- ✓ Kilar
- ✓ Såg
- ✓ Metall eller diamantsågblad
- ✓ Penna
- ✓ Tumstock
- ✓ Ställbar vinkelhake



Trädamm

Vid sågning och slipning av trä blir det trädamm.

Förebyggande åtgärder:

- Utrustning ska vara utrustad med en dammuppsamlare för att minska det luftburna dammet.
- Använd lämpligt utformad skyddsmask för att reducera exponeringen för luftburet trädamm.
- Undvik ögon och hudkontakt.
- Vid irritation, spola ögon och hud med vatten i minst 15 minuter.
- Vid svåra besvär, kontakta omedelbart läkare.



Share your stunning
new build with us!

@bjelinflooring



woodura™

BJELIN